



Griffin 180°

OSCILO BATIENTE BISAGRA OCULTA APERTURA 180°
CARGA MÁXIMA 130 KILOS

DISTRIBUIDOR EXCLUSIVO



La Aldaba[®]
SRL

FABRICANTES, DISTRIBUIDORES E IMPORTADORES DE MARCAS LÍDERES

ACCESORIOS E INSUMOS PARA
CARPINTERÍA DE ALUMINIO Y VIDRIO

SOMOS LA OPCIÓN
laaldabaaccesorios.com.ar





GRIFFIN 180°

OSCILO BATIENTE BISAGRA OCULTA APERTURA 180°
CARGA MÁXIMA 130 KILOS.

INSTRUCCIONES DE INTALACIÓN

2 Redireccionador

3 Sujetadores de bloqueo

4 Estuche de cerradura universal

5 No Base

6 Soporte de suspensión

7 Módulo antideslizamiento

8 Soporte de bloqueo regulado

9 Bloque de elevación

10 Bisagra de ajuste 3D

11 Sello interior y exterior ajustable

12 Hebilla de bisagra

Apertura plana de 21 mm

Punto de bloqueo del ajuste de sellado

1 Compas Oscilo

Retire el bloque de posicionamiento después de la instalación

La cola del Compas Oscilo está alineada con el borde del albanico.

Rango de tamaño de la ventana de medición

Retire el bloque de posicionamiento después de la instalación

Vista frontal

Punto de bloqueo de ajuste

Ajuste de varilla de aluminio ± 5 mm

Instalación rápida de platinas

Manija plana abierta

Fórmula para cortar varillas de aluminio

Opcional Compas Oscilo corto	Altura de la marco:	Mango de tenedor	Varilla de aluminio horizontal: 20 ranuras de ancho - 388
Ancho de la marco: Min 450 - Max 1000	Min 570 - Max 2000	Varilla de aluminio vertical ascendente: 20 alturas ranuras/2 - 211	Varilla de aluminio vertical descendente: 20 alturas ranuras/2 - 211
		Mango cuadrado de acero (Estuche con cerradura)	Varilla de aluminio horizontal: 20 ranuras de ancho - 388
		Varilla de aluminio vertical ascendente: 20 alturas ranuras/2 - 266	Varilla de aluminio vertical descendente: 20 alturas ranuras/2 - 266
		Mango cuadrado de acero (Caja de cerradura sin fresado)	Varilla de aluminio horizontal: 20 ranuras de ancho - 388
			Varilla de aluminio vertical ascendente: 20 alturas ranuras/2 - 236.5
			Varilla de aluminio vertical descendente: 20 alturas ranuras/2 - 236.5

Antes de la instalación, todos los accesorios están en estado plano para el ciclo y el corte.

Este accesorio es adecuado para: marco plano, lado alto, doble superposición

10mm 10mm

La fórmula se calcula como la distancia del orificio central de la varilla de aluminio

Ajuste a izquierda y derecha Superposición ± 3 mm

Ajuste de superposición superior e inferior ± 3 mm

Abierto 180 grados sin

Sello interior y exterior ajustable ± 1 mm

Hebilla de bisagra

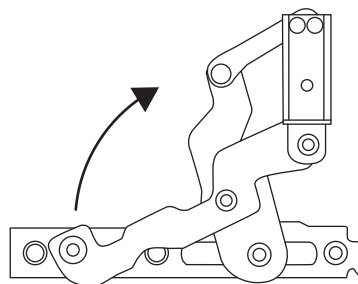
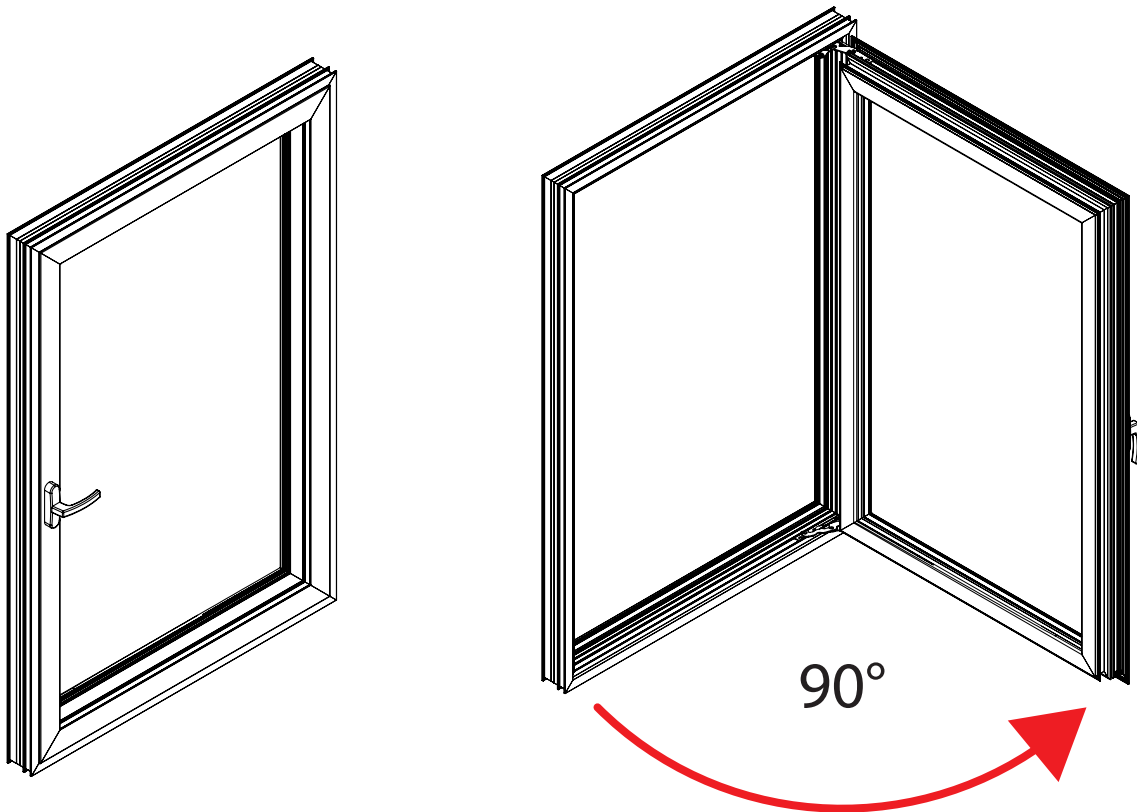
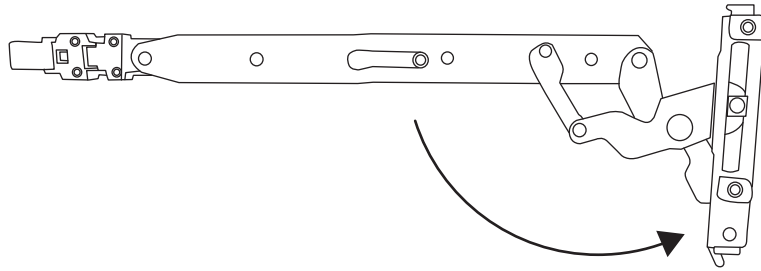

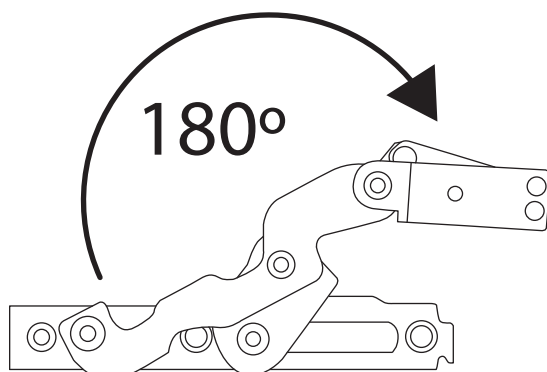
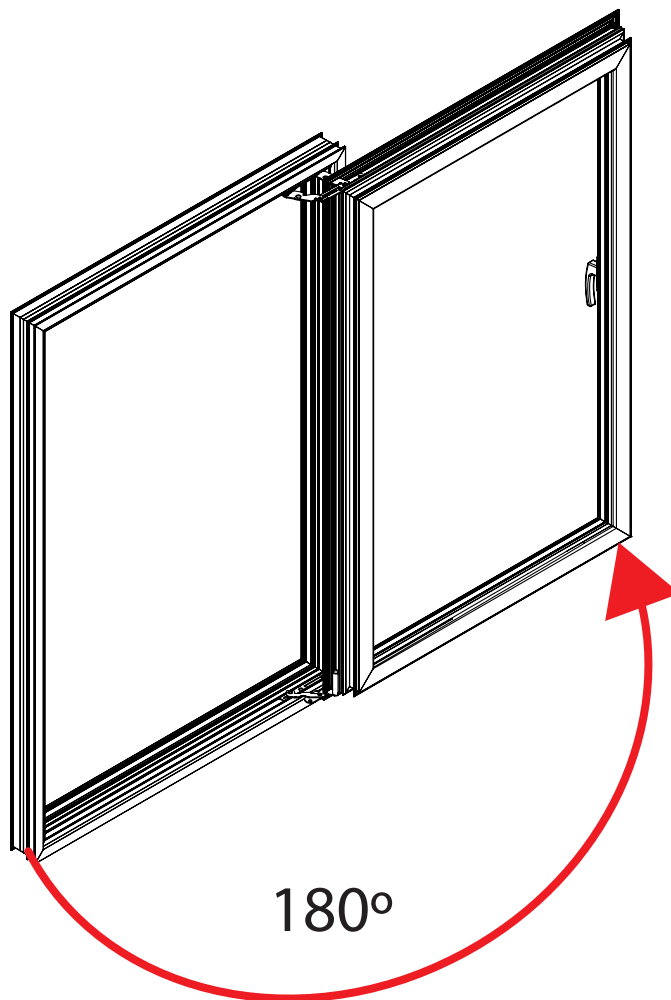
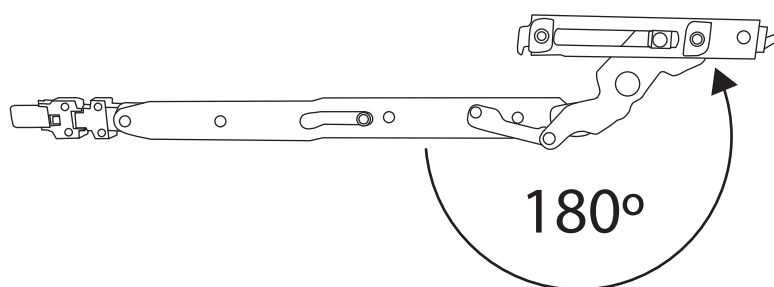

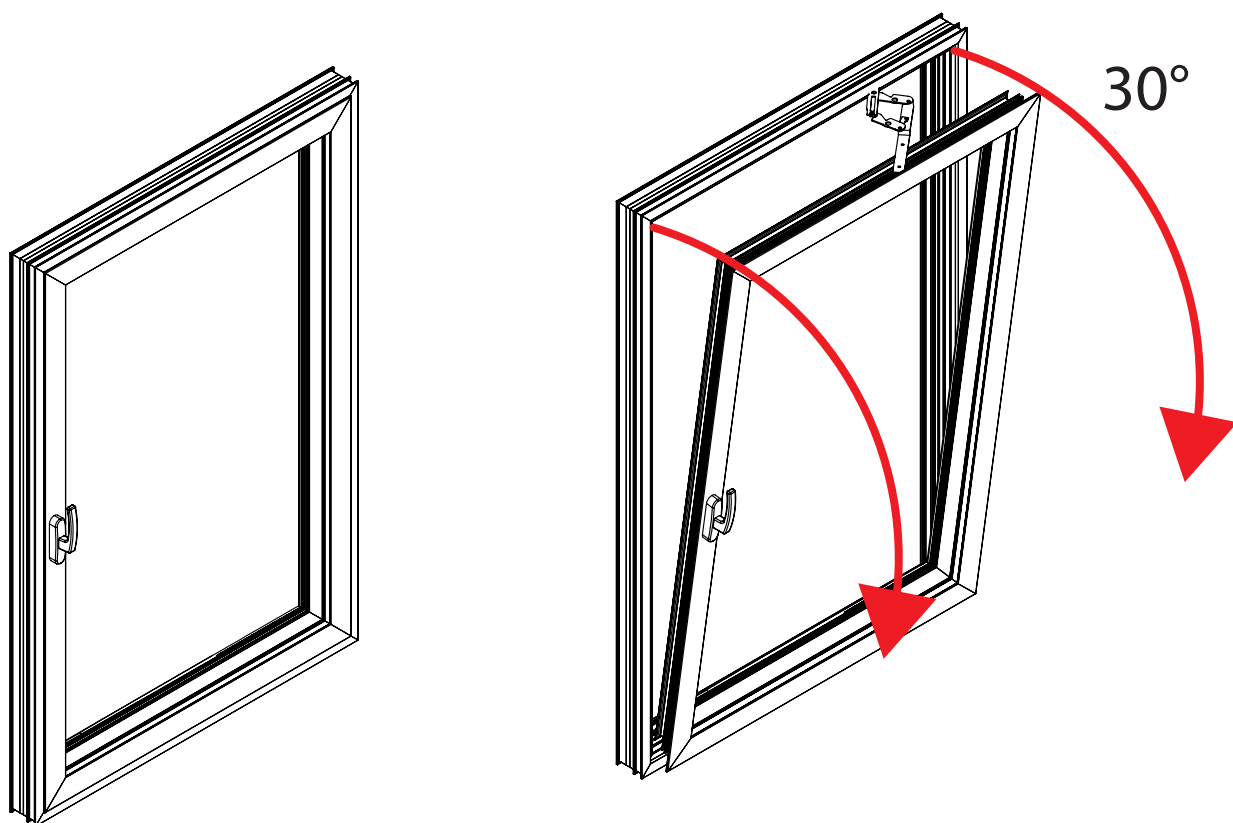

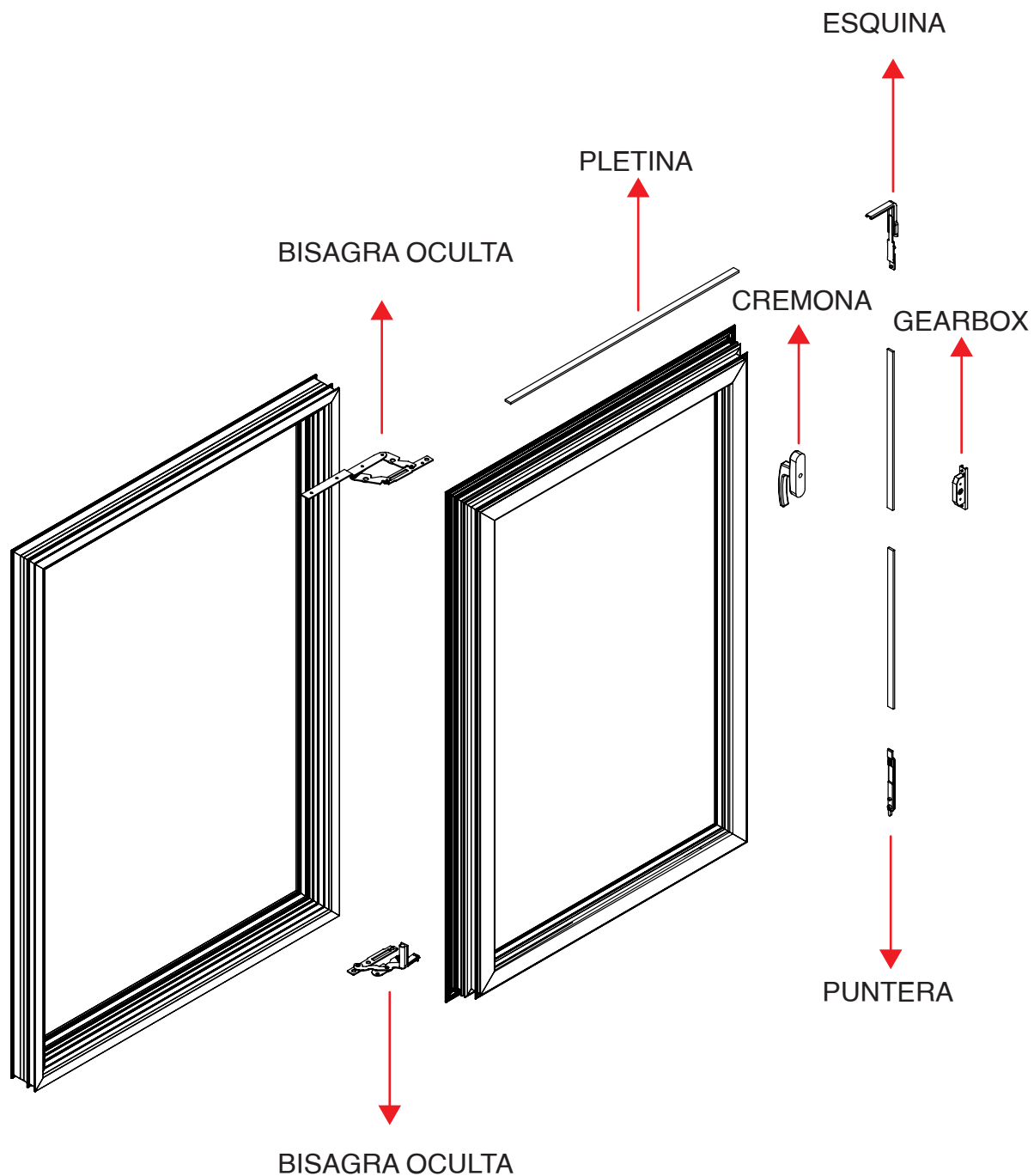



Griffin 180°

OSCILO BATIENTE BISAGRA OCULTA APERTURA 180°
CARGA MÁXIMA 130 KILOS

DISTRIBUIDOR EXCLUSIVO



La Aldaba®
SRL